

ASSIEME COSTITUITO DA 2 BANCHI CON 3  
MODULI AD ANTE BATTENTI E CASSETTI,  
SPONDA CENTRALE SCATOLATA  
PORTAPRESE, DIM. 3000X800X900Hmm

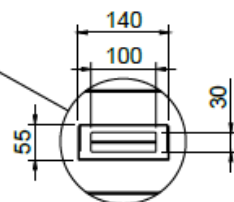

Realizzato in acciaio inox AISI 304 Cr-Ni 18/10, finitura Scotch Brite. Piano di lavoro spessore 12/10 rinforzato e completo di tamponamento inox sottopiano. Bordo frontale raggato R10, laterali R2. Sponda centrale H=500mm, raggata R10 sul piano di lavoro, con pannello posteriore avvitato e removibile, fori per alloggiamento prese elettriche di Vs. fornitura. Così composto da sinistra verso destra:

- base L=1000mm con due ante battenti nella parte inferiore, montate su cerniere sfilabili e nr. 2 cassetti estraibili su guide in acciaio inox nella parte superiore;
- vano libero L=1000mm per seduta operatore;
- base L=500mm con anta battente nella parte inferiore, montata su cerniere sfilabili e nr. 1 cassetto estraibile su guide in acciaio inox nella parte superiore;
- base L=500mm con nr. 3 cassetti estraibili su guide in acciaio inox. Piedini telescopici inox rientrati posteriormente per sguscia.

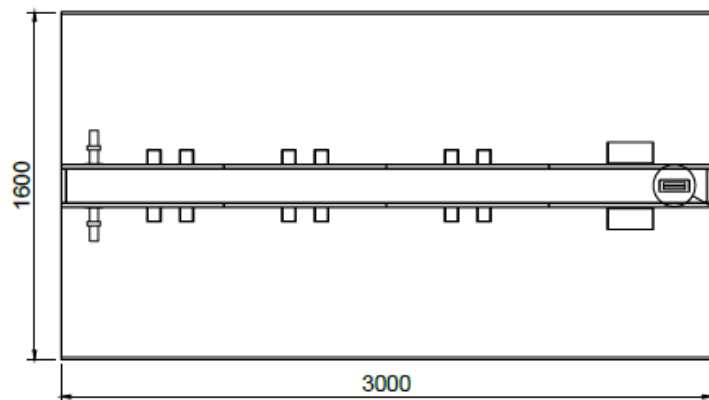
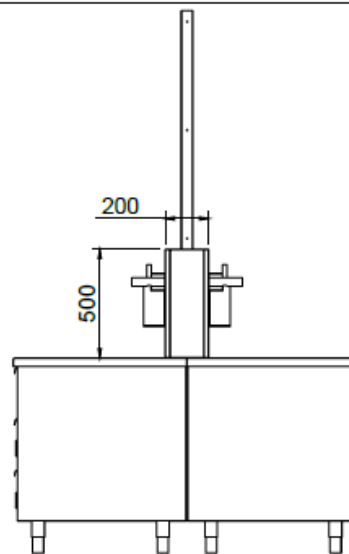
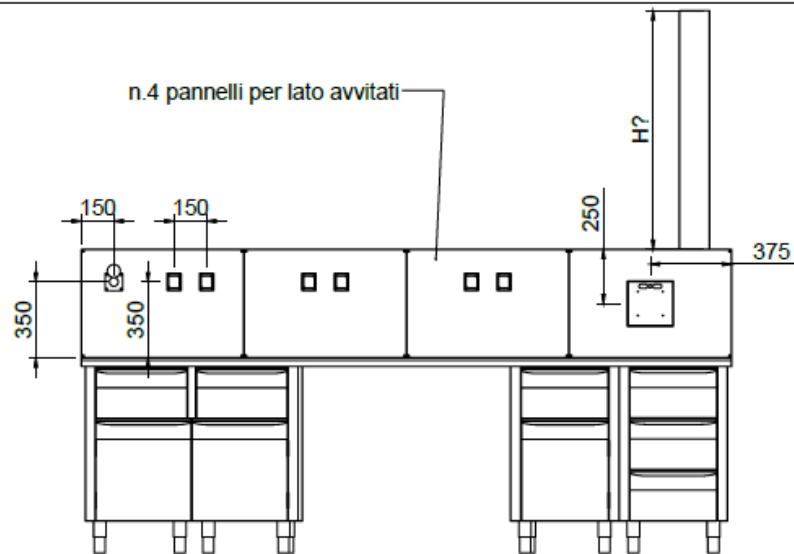

DETTAGLIO A  
SCALA 1 : 10

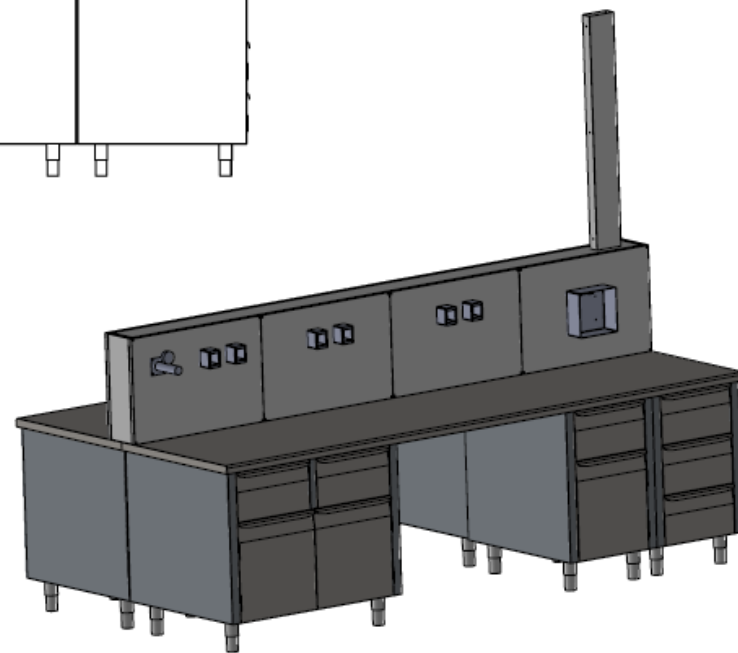

2					
1					
A					PRIMA EMISSIONE
REV	Disegnato:	Data emissione:	Approvato:	Data ultimo agg.:	Descrizione:

Note:

Tolleranze generali Dimensioni:	UNI ISO 2768-mk		Scala:	1:30	Peso:	kg
			Materiale:			
			Sviluppo:		x x	
			Cliente:		Treatmento:	

**4**

Serie:	Codice articolo:	Codice cliente:
Descrizione:	Codice:	Rev.
		<b>ASSIEME</b>